

Selbstkipper 600 Liter, bis 1500 kg, inklusive Staplertaschen, wahlweise mit Rollensätzen

Product Images

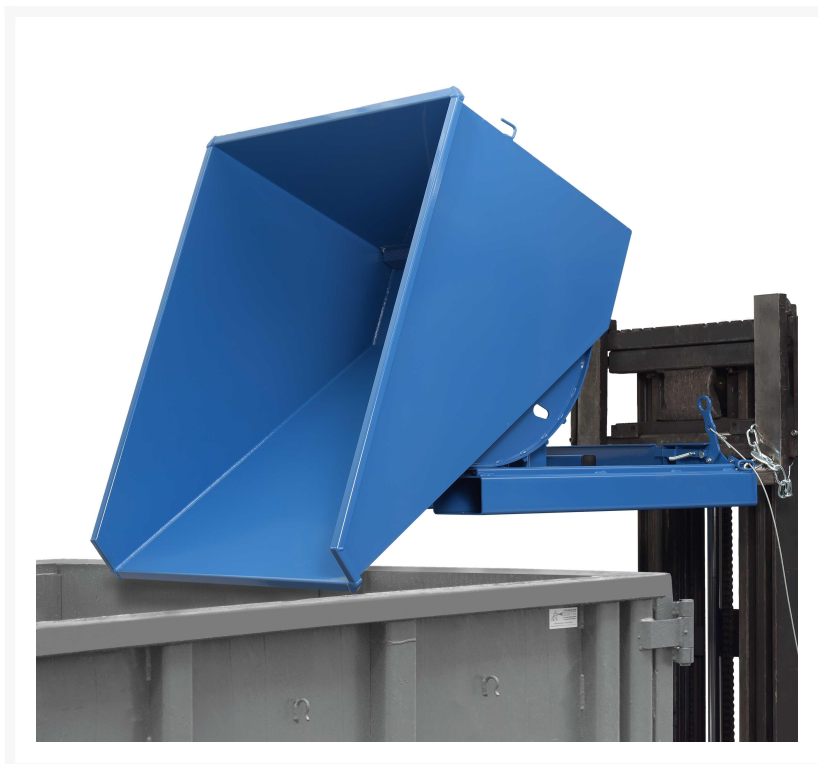

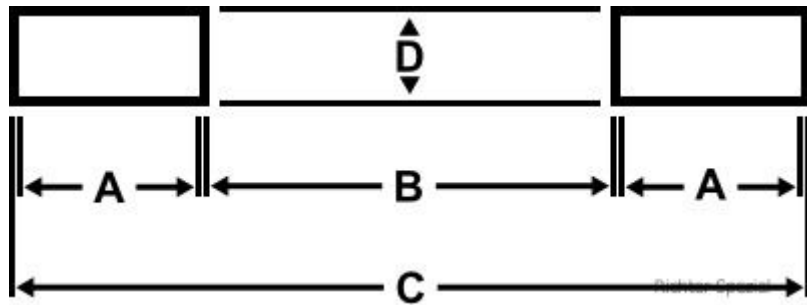

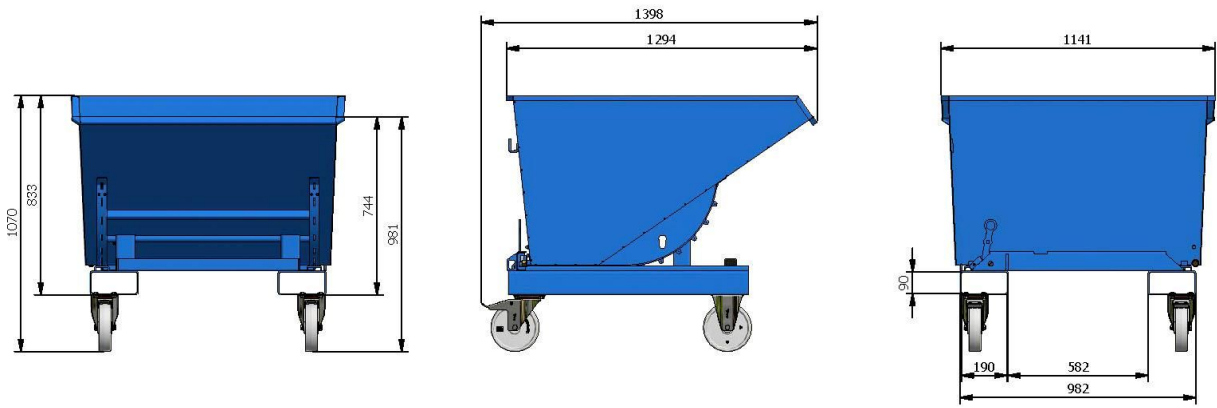



Kurzbeschreibung

Muldenkipper als Selbstkipper, 600 Liter Inhalt, 1500 kg Tragkraft, mit Staplertaschen und Wahl der individuellen Farbe.

Beschreibung

Selbstkipper faßt 600 Liter bei einer Traglast von 1500 kg. Das selbststättige Abkippen des Ladegutes erfolgt über die Kufen. Ein Zugseil unterstützt das Abkippen per Stapler. Auch gehören zwei Staplertaschen, Abrollisierung, Kippverriegelung und Gliederkette als Abrutschsicherung zum Seriengerät. Als Option kann das Untergestell mit einem Rollensatz und Radfeststellern ausgerüstet werden. Die robuste Schweißkonstruktion aus **3 mm** Stahlblech, mit **dicht** verschweißter Wanne, ist dauerhaft kunststoffbeschichtet in RAL 5007. Wahlweise stehen über 200 weitere Farben zur Verfügung. Weitere Ausstattungsmöglichkeit: Ablasshahn (Zubehörliste). Unser Lieferprogramm bietet

weitere Größen, [350 Liter](#), [900 Liter](#) und [1200 Liter](#) und Varianten, schauen Sie sich bitte in unserer Kategorie um.

Lieferung auf Rechnung frei Haus D ohne Nebenkosten. Wir liefern selbstverständlich auch nach A und CH, bitte fragen Sie mit Angabe Ihrer PLZ die Frachtkosten an. Danke.

Sie haben Fragen? Bitte kontaktieren Sie uns unter Telefon [+49 \(0\) 4721 / 310 9410](#) oder senden Sie uns ein [Mail](#) an [info \(at\) richter-spezial.de](mailto:info@richter-spezial.de).

Additional Information

Lieferzeit	ca. 3 Wochen nach Auftragseingang, bitte fragen Sie an!
Gewicht	155 kg
Tragkraft	1500 kg
Material	Stahl verschweißt, 3 mm Stahlblech und Kantprofil
Bereifung	wahlweise mit Polyamidrädern (Zubehörliste)
Höhe	Wandhöhe aussen 837 mm, innen 703 mm
Breite	aussen 1141 mm, innen 1076 mm
Länge	aussen 1294 mm, innen 1237 mm
Oberfläche	RAL 5007, wahlweise andere Farben, bitte Preisstaffel beachten!
Fassungsvermögen	600 Liter
Beschreibung	<p>Selbstkipper faßt 600 Liter bei einer Traglast von 1500 kg. Das selbststättige Abkippen des Ladegutes erfolgt über die Kufen. Ein Zugseil unterstützt das Abkippen per Stapler. Auch gehören zwei Staplertaschen, Abrollisierung, Kippverriegelung und Gliederkette als Abrutschsicherung zum Seriengerät. Als <u>Option</u> kann das Untergestell mit einem Rollensatz und Radfeststellern ausgerüstet werden. Die robuste Schweißkonstruktion aus 3 mm Stahlblech, mit dicht verschweißter Wanne, ist dauerhaft kunststoffbeschichtet in RAL 5007. <u>Wahlweise</u> stehen über 200 weitere Farben zur Verfügung. Weitere <u>Ausstattungsmöglichkeit</u>: Ablasshahn (Zubehörliste). Unser Lieferprogramm bietet weitere Größen, 350 Liter, 900 Liter und 1200 Liter und Varianten, schauen Sie sich bitte in unserer Kategorie um.</p> <p>Lieferung auf Rechnung frei Haus D ohne Nebenkosten. Wir liefern selbstverständlich auch nach A und CH, bitte fragen Sie mit Angabe Ihrer PLZ die Frachtkosten an. Danke. Sie haben Fragen? Bitte kontaktieren Sie uns unter Telefon +49 (0) 4721 / 310 9410 oder senden Sie uns ein Mail an info (at) richter-spezial.de.</p>

Weitere Optionen

Farbwahl

RAL 5007

weitere Farben nach RAL Karte

Farbwunsch, wenn abweichend