

Schwerlast Transportwagen bis 1,5 Tonnen (*), Plattform 1500 mm lang, Luft- oder pannensichere Räder 400 mm Ø

Product Images

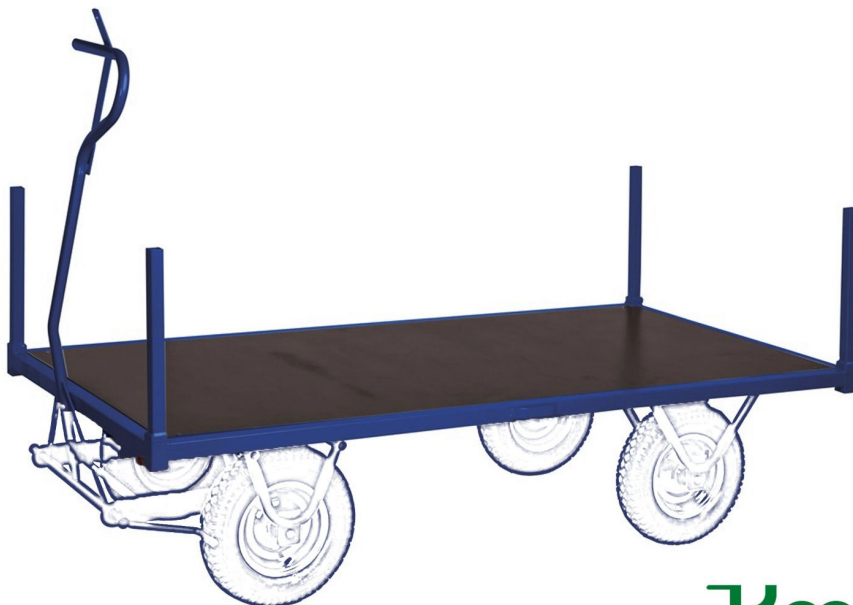

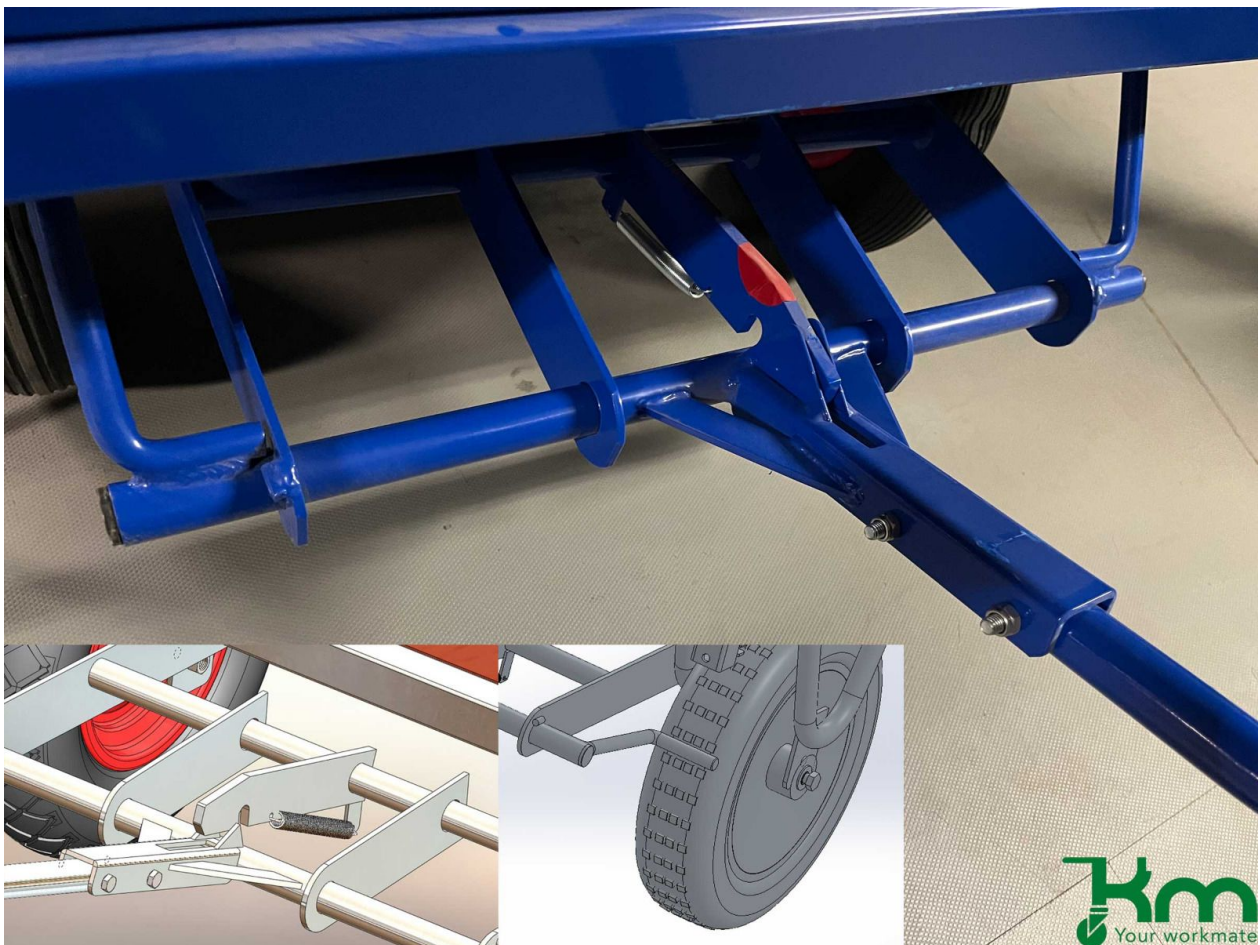



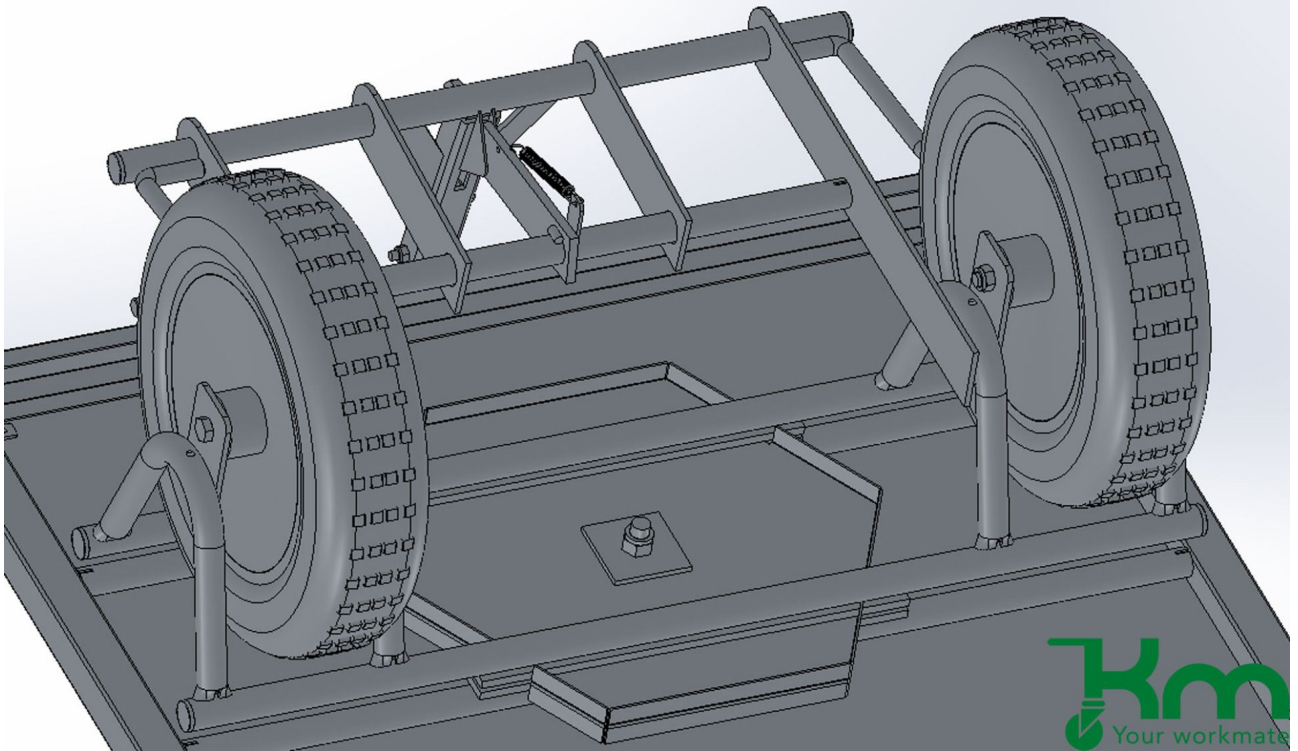

Räder gebremst durch die Deichsel





Kurzbeschreibung

Schwerlast-Transportwagen bis **1500 kg** Traglast, **1500 mm** lange Ladefläche, Lufträder / **pannensichere** PU-Räder **400 mm Ø** mit **automatischer Feststellbremse** an den Vorderrädern.

Beschreibung

Transportwagen mit bis zu **1.500 kg** Traglast und wahlweise **Luft-** bzw. **pannensicheren** Rädern!

Der **Schwerlastwagen** hat eine **1500 mm** lange Ladefläche. Mit **Luftreifen** (400mm Ø) können bis **1500/800 kg** aufgeladen werden. Die "**unplattbaren**" Räder bestehen aus geschäumtem Polyurethan und sind damit **pannensicher** bei dynamischer Tragfähigkeit von dann **1000/500 kg**. (*)

An der Vorderseite ist eine 900 mm lange **Deichsel** zum Ziehen des **Handpritschenwagens** befestigt. Die Deichsel wird durch eine Feder unterstützt und geht selbsttätig in die Senkrechte. Hierdurch werden beide Vorderräder **automatisch gebremst**.

Die Stahlteile sind in **RAL 5010** enzianblau pulverbeschichtet, die **Zugstange** hat ein Auge von 24 mm Ø. Die **Ladeplattform** ist aus Sperrholz; für den Anhänger stehen **Seitenwände** oder **4 Steckungen** (Nutzhöhe 410 mm) als Optionen zur Verfügung.

(*) Die Handpritschenwagen tragen bis 1,5 Tonnen statisch (im "Ruhezustand"). Als **dynamische Traglast** = in "Bewegung" planen Sie bitte mit **800** bzw. **500 kg** Traglast - je nach Wahl der Bereifung.

Kurzfristig vormontiert aus Lagervorrat lieferbar!

	statische Traglast	dynamische Traglast
Lufträder	1500 kg	800 kg
PU-Räder (pannensicher)	1000 kg	500 kg

Lieferung auf Rechnung frei Haus D ohne Nebenkosten. Wir liefern selbstverständlich auch nach A und CH, bitte fragen Sie mit Angabe Ihrer PLZ die Frachtkosten an. Danke.

Sie haben Fragen? Bitte kontaktieren Sie uns unter Telefon [+49 \(0\) 4721 / 310 9410](tel:+49047213109410) oder senden Sie uns ein [Mail](mailto:info@richter-spezial.de) an [info \(at\) richter-spezial.de](mailto:info@richter-spezial.de).

Additional Information

Lieferzeit	ca. 1 Woche
Gewicht	58 kg
Tragkraft	1000 kg bis 1500 kg 800 kg mit Luft-, 500 kg mit PU-Rädern - dynamische Traglast (*)
Material	Stahlrohr, verschweißt - Ladefläche aus Sperrholz
Bereifung	400 mm Ø, Lufträder oder pannensichere (Polyurethan)
Länge	Zugdeichsel = 900 mm, Augen-Ø 24 mm
Oberfläche	Stahlteile RAL 5010 (enzianblau) pulverbeschichtet
Plattformtiefe	1500 mm
Plattformbreite	700 mm
Ladehöhe	490 mm
Nutzbreite	700 mm
Nutztiefe	1500 mm

Beschreibung

Transportwagen mit bis zu **1.500 kg** Traglast und wahlweise Luft- bzw. **pannensicheren** Rädern!

Der **Schwerlastwagen** hat eine **1500 mm** lange Ladefläche. Mit **Luftreifen** (400mm Ø) können bis **1500/800 kg** aufgeladen werden. Die "**unplattbaren**" Räder bestehen aus geschäumten Polyurethan und sind damit **pannensicher** bei dynamischer Tragfähigkeit von dann **1000/500 kg**. (*)

An der Vorderseite ist eine 900 mm lange **Deichsel** zum Ziehen des **Handpritschenwagens** befestigt. Die Deichsel wird durch eine Feder unterstützt und geht selbsttätig in die Senkrechte. Hierdurch werden beide Vorderräder **automatisch gebremst**.

Die Stahlteile sind in **RAL 5010** enzianblau pulverbeschichtet, die **Zugstange** hat ein Auge von 24 mm Ø. Die **Ladeplattform** ist aus Sperrholz; für den Anhänger stehen **Seitenwände** oder **4 Steckungen** (Nutzhöhe 410 mm) als Optionen zur Verfügung.

(*) Die Handpritschenwagen tragen bis 1,5 Tonnen statisch (im "Ruhezustand"). Als **dynamische Traglast** = in "**Bewegung**" planen Sie bitte mit **800** bzw. **500 kg** Traglast - je nach Wahl der Bereifung.

Kurzfristig vormontiert aus Lagervorrat lieferbar!

	statische Traglast	dynamische Traglast
Lufträder	1500 kg	800 kg
PU-Räder (pannensicher)	1000 kg	500 kg

Lieferung auf Rechnung frei Haus D ohne Nebenkosten. Wir liefern selbstverständlich auch nach A und CH, bitte fragen Sie mit Angabe Ihrer PLZ die Frachtkosten an. Danke. Sie haben Fragen? Bitte kontaktieren Sie uns unter Telefon **+49 (0) 4721 / 310 9410** oder senden Sie uns ein [Mail](mailto:info@richter-spezial.de) an [info \(at\) richter-spezial.de](mailto:info@richter-spezial.de).

Weitere Optionen

Bereifung (Luft- oder "unplattbare" Räder)

Lufträder, belastbar bis 1500/800 kg (*)

PANNENSICHERE Räder, Last bis 1000/500 kg (*)

Seitenwand Holz, 4 Rungen

4 Bordwände aus Holz (300 mm hoch)

4 Steckungen (Nutzhöhe 410 mm)