

## Gabelhubwagen 1.5 t ELEKTRISCH fahren ! (manuelles heben), Lithium-Akku, geringe 115 kg Gewicht, 1150 mm Zinken

### Product Images

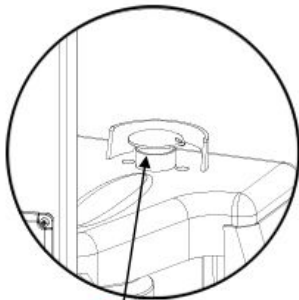

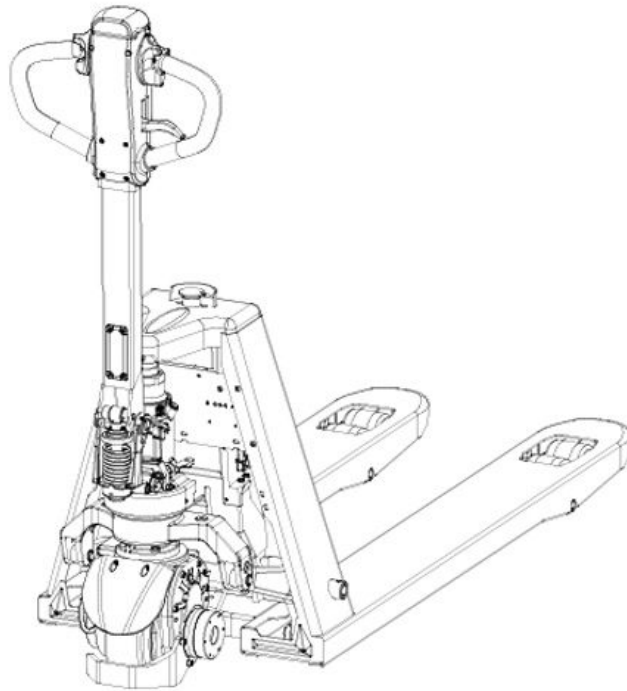



1

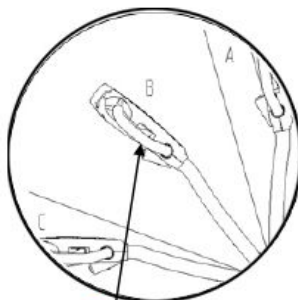

2

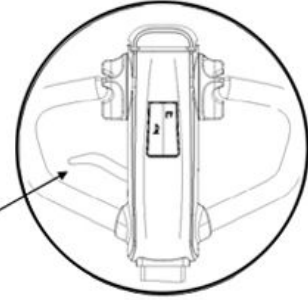

4

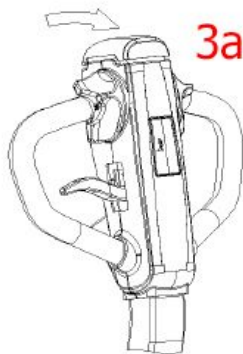

3a

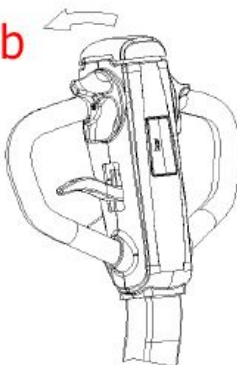

3b

- 1 Hauptschalter
- 2 Deichsel neigen
- 3a vorwärts fahren
- 3b rückwärts fahren
- 4 heben/senken

## Kurzbeschreibung

---

**Elektrohubwagen** (semi-elektrisch) - **1,5** Tonnen Traglast. **24 V-Lithium** Akku und **0,85 kW**-Motor für bis **4,5 km/h**, Gabelzinken **1150 mm**, Hubhöhe **190 mm**, Polyurethan-Räder.

## Beschreibung

---

**Elektro-Gabelhubwagen** - semielektrisch = mit Motor fahren / hydraulisch heben - mit **1500 kg** Tragkraft.

- geringes Eigengewicht **115 kg**
- bis **4,3 km/h** Fahrgeschwindigkeit **mit Ladung**
- **0,75 kW** Motor
- Polyurethan Antriebsrad 210 mm Ø
- **5 %** Steigfähigkeit (**mit** Last)
- Bodenfreiheit 27 mm

Ideal als  **Helfer** zum **Be-** und **Entladen** *oder* zur **Mitnahme** auf dem **LKW**.

**24V-Lithium** Akku mit integriertem Ladegerät, **20 Ah**. **1150 mm** lange Gabeln mit **Lastschwerpunkt 600 mm** bei 550 mm Tragbreite außen-außen.

**Lieferung auf Rechnung frei Haus D ohne Nebenkosten.** Wir liefern selbstverständlich auch nach A und CH, bitte fragen Sie mit Angabe Ihrer PLZ die Frachtkosten an. Danke.

Sie haben Fragen? Bitte kontaktieren Sie uns unter Telefon **+49 (0) 4721 / 310 9410** oder senden Sie uns ein **Mail** an [info \(at\) richter-spezial.de](mailto:info@richter-spezial.de).

## Additional Information

Lieferzeit	Voraussichtlich 10 Werktage nach Auftragseingang abgehend
Tragkraft	1500 kg
Breite	550 mm
Höhe	1200 mm (Deichsel), Chassis (ohne Deichsel) = 675 mm
Länge	gesamt 1580 mm
Gewicht	115 kg !
Bereifung	Polyurethan
Starthöhe	<b>80 mm</b> abgesenkt
Hub	plus 110 mm
Hubhöhe	<b>190 mm</b> maximale Hubhöhe
Gabelrollen	80 mm Ø x 70 mm (Tandem)
Bremse	elektromagnetisch
Gabellänge	<b>1150 mm</b>
Gabelbreite	160 mm
Tragbreite	550 mm
Lenkräder	<b>210 mm Ø</b> x 75 mm B
Lastschwerpunkt	600 mm
Fahrgeschwindigkeit	<b>4,3 km/h</b> mit Last, bis 4,5 km/h unbeladen
Steigfähigkeit	<b>5 %</b> mit Last, <b>20 %</b> unbeladen
Motor	<b>0,75 kW</b>
Batterie	<b>24 V / 20 Ah Li-Ionen</b> Akku incl. Ladegerät
Hubtechnik	manuell

Beschreibung

**Elektro-Gabelhubwagen** - semielektrisch = mit Motor fahren / hydraulisch heben - mit **1500 kg** Tragkraft.

- geringes Eigengewicht **115 kg**
- bis **4,3 km/h** Fahrgeschwindigkeit **mit Ladung**
- **0,75 kW** Motor
- Polyurethan Antriebsrad 210 mm Ø
- **5 %** Steigfähigkeit (*mit* Last)
- Bodenfreiheit 27 mm

Ideal als **Helfer** zum **Be-** und **Entladen** *oder* zur **Mitnahme** auf dem **LKW**.

**24V-Lithium** Akku mit integriertem Ladegerät, **20 Ah**. **1150 mm** lange Gabeln mit **Lastschwerpunkt 600 mm** bei 550 mm Tragbreite außen-außen.

**Lieferung auf Rechnung frei Haus D ohne Nebenkosten.** Wir liefern selbstverständlich auch nach A und CH, bitte fragen Sie mit Angabe Ihrer PLZ die Frachtkosten an. Danke.  
Sie haben Fragen? Bitte kontaktieren Sie uns unter Telefon **+49 (0) 4721 / 310 9410** oder senden Sie uns ein **Mail** an [info \(at\) richter-spezial.de](mailto:info@richter-spezial.de).