

## Maschinenheber 5 t Tragkraft

### Product Images

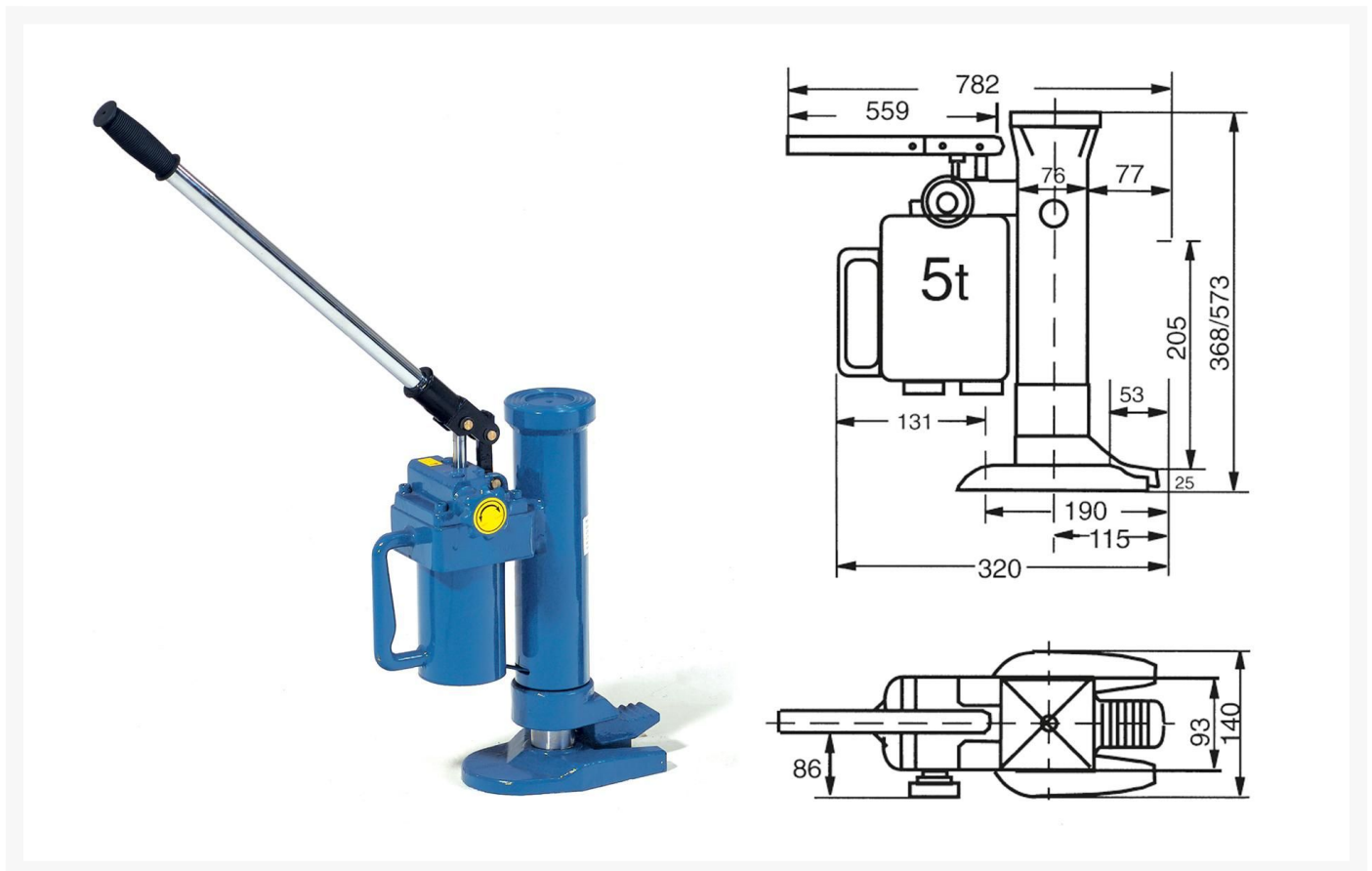

### Kurzbeschreibung

Hydraulischer Maschinenheber 5.0 t Tragkraft.

### Beschreibung

**Maschinenheber** zum Hydraulischen Anheben von Maschinen und anderen schweren Lasten. Stabile Stahl-Kompakt-Konstruktion. Gesamtbreite : 140 mm Gesamttiefe : 782 mm Feinfühliges Senken über Senkventil, Überlastventil. Pumpebel abnehmbar. Gehäuse um 360° drehbar, damit in jeder Lage einsetzbar

**Lieferung auf Rechnung frei Haus D ohne Nebenkosten.** Wir liefern selbstverständlich auch nach A und CH, bitte fragen

Sie mit Angabe Ihrer PLZ die Frachtkosten an. Danke.

Sie haben Fragen? Bitte kontaktieren Sie uns unter Telefon [+49 \(0\) 4721 / 310 9410](tel:+49(0)47213109410) oder senden Sie uns ein [Mail](mailto:info@richter-spezial.de) an [info \(at\) richter-spezial.de](mailto:info@richter-spezial.de).

## Additional Information

Lieferzeit	Lieferfrist ca. 14 Tage
Tragkraft	5000 kg
Material	Stahl kunststoffbeschichtet RAL 5007
Breite	140 mm
Höhe	s.u.
Gewicht	25 kg
Hub	25 bis 230 mm an der Hubklaue
Hubhöhe	368 bis 573 mm an der Kopfplatte
Beschreibung	<p><b>Maschinenheber</b> zum Hydraulischen Anheben von Maschinen und anderen schweren Lasten. Stabile Stahl-Kompakt-Konstruktion. Gesamtbreite : 140 mm Gesamttiefe : 782 mm Feinfühliges Senken über Senkventil, Überlastventil. Pumphebel abnehmbar. Gehäuse um 360° drehbar, damit in jeder Lage einsetzbar</p> <p><b>Lieferung auf Rechnung frei Haus D ohne Nebenkosten.</b> Wir liefern selbstverständlich auch nach A und CH, bitte fragen Sie mit Angabe Ihrer PLZ die Frachtkosten an. Danke.</p> <p>Sie haben Fragen? Bitte kontaktieren Sie uns unter Telefon <a href="tel:+49(0)47213109410">+49 (0) 4721 / 310 9410</a> oder senden Sie uns ein <a href="mailto:info@richter-spezial.de">Mail</a> an <a href="mailto:info@richter-spezial.de">info (at) richter-spezial.de</a>.</p>